

INSTALLATION AND MAINTENANCE SHEET Lubricator Model L08 with Variations and Accessories

WARNING

EXCEPT as otherwise specified by the manufacturer, this product is specifically designed for compressed air service, and use with any other fluid (liquid or gas) is a misapplication. For example, use with or injection of certain hazardous liquids or gases in the system (such as alcohol or liquid petroleum gas) could be harmful to the unit or result in a combustible condition or hazardous external leakage. Manufacturer's warranties are void in the event of misapplication, and manufacturer assumes no responsibility for any resulting loss. Before using with fluids other than compressed air, or for nonindustrial applications, or for life support systems consult manufacturer for written approval.

ATTENTION: Make sure bowl is fully inserted into body, and then fully turned to lock bowl in place before applying air pressure to unit. When bowl is properly installed, the alignment markings on the bowl/bowlguard assembly and the marks on the body will line up, indicating proper assembly. Failure to do so may cause air pressure to blow bowl off of unit, resulting in serious personal injury or death.

INSTALLATION

- Refer to the above **WARNING** before installing lubricator.
- Make sure that system piping and lubricator are the same pipe size. Avoid using fittings, couplings, etc. that restrict airflow or baffle the oil out of the air at the lubricator outlet.
- Install unit as near as possible to the equipment requiring lubrication.
- Position unit so air flows in direction indicated by arrow on the front of the lubricator body.
- Install lubricator in a vertical position with bowl side down.
- To install drain line on units equipped with a manual drain attach flexible tubing having an I.D. of 5/32" (4 mm) to drain stem.

OPERATION

- NOTE: Maximum inlet pressures and temperatures are as follows:**
 - Transparent plastic bowls:**
150 psig (10,3 bar)
125° F (51,7° C)
 - Metal bowls:**
250 psig (17,2 bar)
150° F (65,5° C)
- The lubricator can be filled under pressure by removing the fill plug slowly, allowing the pressure in the bowl to vent to atmosphere. After the pressure is bled off, the fill plug may be removed completely and oil poured into the fill port. When the fill plug is removed, a small amount of air will be venting from the fill port. This is to serve as an audible signal denoting that the unit is in fact under pressure. If faster filling is desired, slowly remove the fill plug to vent the bowl pressure to atmosphere. Then remove the bowl and bowl guard assembly by turning counterclockwise. Fill the bowl, reposition the bowl o-ring seal and reinstall the bowl into body and turn clockwise to securely lock in place. Reinstall the fill plug. The unit is ready for use.
- To adjust and set oil delivery rate, the unit must be pressurized and flowing air. Turn the transparent sight dome counterclockwise to initiate/increase oil delivery. Turn the sight dome clockwise to decrease/stop oil delivery. Note: The oil delivery rate will change automatically to deliver more oil during increase air flow demand and less oil for air flow lower than the original setting.
- Use clean oil, preferably SAE 10 or lighter. Do not use phosphate ester or diester based fluids in lubricators.

MAINTENANCE

- Given normal operating conditions this unit will be trouble-free. If the oil delivery rate should drop, the lubricator should be inspected and cleaned to remove contaminants. Service unit at least every six months.

2. TO CLEAN OR REPLACE BOWL ASSEMBLY:

- Depressurize unit.
 - Remove bowl and bowl guard assembly by turning counterclockwise.
 - Inspect bowl daily for damaged or deteriorated seals. Replace with original manufacturers approved seals and bowls.
 - If bowl becomes dirty, replace it or clean it by wiping the bowl with a soft dry cloth or a mild detergent.
 - Before returning to service, insure that all seals have been reinstalled or replaced.
 - Reinstall bowl and bowl guard assembly and rotate bowl guard clockwise to securely lock in place.
- Align
arrow on bowl guard with arrow on lubricator body.
- Occasionally, liquid water will get trapped in the lubricator bowl. Since water is more dense than oil, the water will migrate to the bottom of the bowl. Periodically clean bowl to remove the liquid water.

ACCESSORIES

T-Type Bracket	GPA-96-737
C-Type Bracket	GPA-97-010
Joiner Set	GPA-96-738
Piping Adapter Set, 1/8" NPT	GPA-97-018
Piping Adapter Set, 1/4" NPT	GPA-97-019
Piping Adapter Set, 3/8" NPT	GPA-97-020
Piping Adapter Set, G 1/8	GPA-97-066
Piping Adapter Set, G 1/4"	GPA-97-067
Piping Adapter Set, G 3/8	GPA-97-065
Piping Adapter Set w/T-Bracket, 1/8" NPT	GPA-97-025
Piping Adapter Set w/T-Bracket, 1/4" NPT	GPA-97-026
Piping Adapter Set w/T-Bracket, 3/8" NPT	GPA-97-027
Piping Adapter Set w/T-Bracket, G 1/8	GPA-97-068
Piping Adapter Set w/T-Bracket, G 1/4	GPA-97-069
Piping Adapter Set w/T-Bracket, G 3/8	GPA-97-070
Safety Lockout Valve, 1/8" NPT	V08-01-0000
Safety Lockout Valve, 1/4" NPT	V08-02-0000
Safety Lockout Valve, G 1/8	V08-C1-0000
Safety Lockout Valve, G 1/4	V08-C2-0000
Diverter Block, 1/8" NPT	N08-01-0000
Diverter Block, 1/4" NPT	N08-02-0000
Diverter Block, G 1/8	N08-C1-0000
Diverter Block, G 1/4	N08-C2-0000
Diverter Block (w/Check) 1/8" NPT	N08-01-C000
Diverter Block (w/Check) 1/4" NPT	N08-02-C000
Diverter Block (w/Check) G 1/8	N08-C1-C000
Diverter Block (w/Check) G 1/4	N08-C2-C000

FRENCH

FICHE D'INSTALLATION ET D'ENTRETIEN

Lubrificateur modèle L08 avec

AVERTISSEMENT

SAUF indication contraire du fabricant, le présent produit est spécifiquement conçu pour fonctionner à l'air comprimé et son utilisation avec tout autre fluide (liquide ou gazeux) constitue un usage abusif. Par exemple, l'utilisation du produit avec certains liquides ou gaz dangereux (tels que l'alcool ou le gaz de pétrole liquéfié) ou l'injection de tels liquides ou gaz dans le système risque d'endommager le dispositif ou de produire des conditions favorables à la combustion ou des fuites dangereuses à l'extérieur. Les garanties accordées par le fabricant sont nulles en cas d'usage abusif et le fabricant se dégage de toute responsabilité concernant toute perte susceptible d'en résulter. Avant d'utiliser le produit avec des fluides autres que l'air comprimé, ou pour les applications non-industrielles, ou pour les systèmes d'entretien de la vie, demander l'autorisation écrite du fabricant.

ATTENTION : S'assurer que le bol est bien inséré dans le corps et tourné à fond pour le verrouiller avant de mettre le système sous pression. Quand le bol est bien positionné, les repères portés sur l'ensemble de bol/protège-bol et sur le corps sont alignés. Une mise en place défectueuse peut provoquer une éjection du bol sous la pression de l'air, ce qui risque de causer des blessures graves ou la mort.

INSTALLATION

- Lire **L'AVERTISSEMENT** ci-haut avant l'installation.
- S'assurer que la tuyauterie du système et celle du filtre sont du même diamètre. Éviter d'utiliser des raccords, bagues, etc. qui diminuent le débit d'air ou retiennent l'huile à la sortie du lubrificateur.
- Installer le dispositif aussi près que possible de l'équipement à lubrifier.
- Positionner le dispositif de manière à ce que le débit soit orienté dans la direction de la flèche placée sur le devant du corps.
- Installer le lubrificateur en position verticale, le bol étant orienté vers le bas.
- Pour mettre en place une conduite de vidange **SUR LES DISPOSITIFS A VIDANGE MANUELLE**, raccorder un tuyau flexible de 4 mm (5/32") de diamètre intérieur au raccord de vidange.

FONCTIONNEMENT

- NOTE : Pression d'entrée et température maximales :**
 - Bols en plastique transparent :**
150 psig (10,3 bar)
51,7° C (125° F)
 - Bols en métal :**
250 psig (17,2 bar)
65,5° C (150° F)
- On peut remplir ce lubrificateur sous pression en ouvrant lentement le bouchon de remplissage et en laissant la pression du bol s'équilibrer lentement avec la pression atmosphérique. On peut alors dévisser complètement le bouchon de remplissage et verser l'huile dans l'orifice de remplissage. Lorsque l'on ôte le bouchon de remplissage, il s'échappe un peu d'air par l'orifice de remplissage : cela constitue un signal sonore qui indique que le dispositif est bien sous pression. Si l'on souhaite remplir le dispositif plus rapidement, ouvrir lentement le bouchon de remplissage et laisser la pression du bol s'équilibrer avec la pression atmosphérique. Puis, démonter l'ensemble de bol/protège-bol en le tournant dans le sens antihoraire. Remplir le bol, remettre en place le joint torique du bol et remonter le bol en l'introduisant dans le corps et en le tournant dans le sens horaire jusqu'à ce qu'il soit bien en place. Remettre alors le bouchon de remplissage. Le dispositif est prêt à être utilisé.
- Pour régler le débit de distribution d'huile, le dispositif doit être sous pression et l'air doit passer. Tourner le dôme de regard transparent placé en haut du dispositif dans le sens antihoraire pour faire commencer et pour augmenter la distribution d'huile. Tourner le dôme de regard dans le sens horaire pour réduire et pour arrêter la distribution d'huile. **NOTE : Le débit d'huile augmente automatiquement quand le débit d'air augmente et diminue quand le débit d'air diminue.**
- Utiliser de l'huile propre, de préférence de la SAE 10 ou plus légère. Ne pas utiliser de fluides esterphosphoriques (à base d'esters ou de diester de l'acide phosphorique) dans les lubrificateurs.

ENTRETIEN

- Dans des conditions normales d'utilisation, ce dispositif fonctionne parfaitement. Si le débit d'huile diminue, examiner le lubrificateur et le nettoyer pour éliminer les contaminants. Effectuer l'entretien au moins tous les six mois.
- NETTOYAGE OU REMPLACEMENT DE L'ENSEMBLE DE BOL :**
 - Mettre le dispositif hors pression.
 - Démonter l'ensemble de bol et protège-bol en le tournant dans le sens antihoraire.
 - Examiner le bol quotidiennement et les joints pour s'assurer qu'ils ne sont pas endommagés ou détériorés. Si nécessaire, les remplacer exclusivement par des joints et un bol d'origine agréés par le fabricant.

- d. Si le bol s'encrasse, le remplacer ou le nettoyer en l'essuyant avec un chiffon sec ou humecté de détergent doux.
 - e. Avant de remettre le dispositif en service, vérifier que tous les joints ont bien été remis en place ou remplacés.
 - f. Remonter l'ensemble de bol/protège-bol en le tournant dans le sens horaire pour bien le verrouiller. Aligner les flèches qui se trouvent sur le protège-bol et sur le corps du lubrificateur.
3. À l'occasion, de l'eau peut être piégée dans le bol du lubrificateur. L'eau étant plus dense que l'huile, elle descend dans la partie inférieure du bol. Nettoyer périodiquement le bol pour éliminer l'eau.

ACCESSOIRES

Support en T	GPA-96-737
Support en C	GPA-97-010
Jeu de montage	GPA-96-738
Jeu d'adaptateur de tuyauterie, 1/8" NPT	GPA-97-018
Jeu d'adaptateur de tuyauterie, 1/4" NPT	GPA-97-019
Jeu d'adaptateur de tuyauterie, 3/8" NPT	GPA-97-020
Jeu d'adaptateur de tuyauterie, G 1/8	GPA-97-066
Jeu d'adaptateur de tuyauterie, G 1/4	GPA-97-067
Jeu d'adaptateur de tuyauterie, G 3/8	GPA-97-065
Jeu d'adaptateur de tuyauterie avec support en T, 1/8" NPT	GPA-97-025
Jeu d'adaptateur de tuyauterie avec support en T, 1/4" NPT	GPA-97-026
Jeu d'adaptateur de tuyauterie avec support en T, 3/8" NPT	GPA-97-027
Jeu d'adaptateur de tuyauterie avec support en T, G 1/8	GPA-97-068
Jeu d'adaptateur de tuyauterie avec support en T, G 1/4	GPA-97-069
Jeu d'adaptateur de tuyauterie avec support en T, G 3/8	GPA-97-070
Vanne d'isolement de sécurité, 1/8" NPT	V08-01-0000
Vanne d'isolement de sécurité, 1/4" NPT	V08-02-0000
Vanne d'isolement de sécurité, G 1/8	V08-C1-0000
Vanne d'isolement de sécurité, G 1/4	V08-C2-0000
Bloc partiteur, 1/8" NPT	N08-01-0000
Bloc partiteur, 1/4" NPT	N08-02-0000
Bloc partiteur, G 1/8	N08-C1-0000
Bloc partiteur, G 1/4	N08-C2-0000
Bloc partiteur (à clapet), 1/8" NPT	N08-01-C000
Bloc partiteur (à clapet), 1/4" NPT	N08-02-C000
Bloc partiteur (à clapet), G 1/8	N08-C1-C000
Bloc partiteur (à clapet), G 1/4	N08-C2-C000

SPANISH

HOJA DE INSTALACION Y MANTENIMIENTO

Lubricador Modelo L08 con Variaciones y Accesorios



ADVERTENCIA



SALVO que el fabricante especifique lo contrario, este producto está diseñado específicamente para el uso con aire comprimido, y su uso con cualquier otro fluido (líquido o gas) es una aplicación indebida. Por ejemplo, el uso o la inyección de ciertos líquidos o gases peligrosos en el sistema (tales como el alcohol o el gas de petróleo líquido) podría ser nocivo para la unidad o resultar en una condición de combustión o una fuga externa peligrosa. Las garantías del fabricante no tendrán validez en el caso de aplicación indebida y éste no asume ninguna responsabilidad por cualquier pérdida resultante. Antes de usar con otros fluidos que no sean el aire comprimido, o para aplicaciones no industriales, o para sistemas de mantenimiento de vida, consulte al fabricante para obtener su aprobación por escrito.

ATENCIÓN: Asegúrese de que la taza esté totalmente insertada en el cuerpo y luego completamente girada para fijarla en posición antes de aplicar presión neumática a la unidad. Cuando la taza esté debidamente instalada, las marcas de alineación en la taza y el ensamble del protector de la taza y las marcas en el cuerpo coincidirán, lo cual indica que el ensamble es correcto. De no hacerse así, la presión del aire podrá causar que la taza se desprenda con fuerza de la unidad, lo cual resultará en graves lesiones personales o la muerte.

INSTALACION

1. Remítase a la **ADVERTENCIA** anteriormente mencionada antes de instalar el lubricador.
2. Asegúrese de que los tubos del sistema y del lubricador sean del mismo tamaño. Evite el uso de accesorios, acopladores, etc., que restrinjan el flujo de aire o desvíen el aceite fuera del aire en la salida del lubricador.
3. Instale la unidad lo más cerca posible del equipo que requiera lubricación.
4. Coloque la unidad de manera que el aire circule en la dirección indicada por la flecha en la parte delantera del cuerpo del lubricador.
5. Instale el lubricador en posición vertical con la taza hacia abajo.
6. Para instalar el conducto de drenaje EN UNIDADES PROVISTAS DE UN DRENAJE MANUAL, acople un tubo flexible que tenga un diámetro interior de 5/32" (4 mm) al vástago de drenaje.

OPERACION

1. **NOTA: Las presiones de entrada y temperaturas máximas son las siguientes:**
 - a. **Tazas de plástico transparente:**
150 psig (10,3 barías)
125° F (51,7° C)
 - b. **Tazas de metal:**
250 psig (17,2 barías)
150° F (65,5° C)
2. El lubricador puede llenarse bajo presión quitando el tapón lentamente, permitiendo que la presión de la taza se difunda lentamente en la atmósfera. Después de que la presión se ha disipado, se puede retirar completamente el tapón y verter aceite en la abertura de llenado. Al quitar el tapón, una pequeña cantidad de aire saldrá de la abertura de llenado. Esto sirve como señal audible que indica que la unidad se encuentra en realidad bajo presión. Si se desea un llenado más rápido, retire lentamente el tapón para disipar la presión de la taza en la atmósfera. Luego retire la taza y el ensamble del protector de la taza girando en sentido contrario al de las manecillas del reloj. Llene la taza, vuelva a colocar la junta tórica de la taza y vuelva a instalar la taza dentro del cuerpo y gírela en el sentido de las manecillas del reloj para fijarla firmemente en su lugar. Vuelva a instalar el tapón. La unidad estará lista para usar.
3. Para ajustar y fijar la velocidad de suministro de aceite, se debe presurizar la unidad y el aire deberá circular por la unidad. Gire la cúpula visual transparente en sentido contrario al de las manecillas del reloj a fin de iniciar/aumentar el suministro de aceite. Gire la cúpula visual en el sentido de las manecillas del reloj para disminuir/detener el suministro de aceite.
NOTA: La velocidad del suministro de aceite cambiará automáticamente para suministrar más aceite durante la mayor demanda de flujo de aire y menos aceite para un flujo de aire menor que el valor original.
4. Utilice aceite limpio, preferiblemente SAE 10 o más liviano. No utilice fluidos a base de diéster o éster de fosfato en los lubricadores.

MANTENIMIENTO

1. Bajo condiciones de funcionamiento normales, esta unidad no presenta problema alguno. Si disminuyera la velocidad del suministro de aceite, se deberá revisar y limpiar el lubricador a fin de quitar los contaminantes. De servicio a la unidad por lo menos cada seis meses.
2. **PARA LIMPIAR O CAMBIAR EL ENSAMBLE DE LA TAZA:**
 - a. Despresurice la unidad.
 - b. Retire la taza y el ensamble del protector de la taza girando en sentido contrario al de las manecillas del reloj.
 - c. Revise la taza y el ensamble diariamente por si

hubiera daños o juntas deterioradas. Cámbielas por la taza y las juntas aprobadas del fabricante original.

- d. Si la taza se ensucia, cámbiela o límpiela con un paño suave y seco o con un detergente suave.
 - e. Antes de regresar la unidad al servicio, asegúrese de que se hayan vuelto a instalar o cambiar todas las juntas.
 - f. Vuelva a instalar la taza y el ensamble del protector de la taza y gire el protector de la taza en el sentido de las manecillas del reloj para fijarla firmemente en posición. Haga coincidir la flecha en el protector de la taza con la flecha en el cuerpo del lubricador.
3. Ocasionalmente, el agua líquida queda atrapada en la taza del lubricador. Debido a que el agua es más densa que el aceite, el agua se desplazará al fondo de la taza. Limpie la taza periódicamente para quitar el agua líquida.

ACCESORIOS

Ménsula en forma de T	GPA-96-737
Ménsula en forma de C	GPA-97-010
Juego de ensamble	GPA-96-738
Juego de adaptadores de tubería de 1/8" NPT	GPA-97-018
Juego de adaptadores de tubería de 1/4" NPT	GPA-97-019
Juego de adaptadores de tubería de 3/8" NPT	GPA-97-020
Juego de adaptadores de tubería, G 1/8	GPA-97-066
Juego de adaptadores de tubería, G 1/4	GPA-97-067
Juego de adaptadores de tubería, G 3/8	GPA-97-065
Juego de adaptadores de tubería con ménsula en forma de T, 1/8" NPT	GPA-97-025
Juego de adaptadores de tubería con ménsula en forma de T, 1/4" NPT	GPA-97-026
Juego de adaptadores de tubería con ménsula en forma de T, 3/8" NPT	GPA-97-027
Juego de adaptadores de tubería con ménsula en forma de T, G 1/8	GPA-97-068
Juego de adaptadores de tubería con ménsula en forma de T, G 1/4	GPA-97-069
Juego de adaptadores de tubería con ménsula en forma de T, G 3/8	GPA-97-070
Válvula de cierre de seguridad, 1/8" NPT	V08-01-0000
Válvula de cierre de seguridad, 1/4" NPT	V08-02-0000
Válvula de cierre de seguridad, G 1/8	V08-C1-0000
Válvula de cierre de seguridad, G 1/4	V08-C2-0000
Bloque desviador, 1/8" NPT	N08-01-0000
Bloque desviador, 1/4" NPT	N08-02-0000
Bloque desviador, G 1/8	N08-C1-0000
Bloque desviador, G 1/4	N08-C2-0000

Bloque desviador (con sujetador) 1/8" NPT	N08-01-C000
Bloque desviador (con sujetador) 1/4" NPT	N08-02-C000
Bloque desviador (con sujetador) G 1/8	N08-C1-C000
Bloque desviador (con sujetador) G 1/4	N08-C2-C000

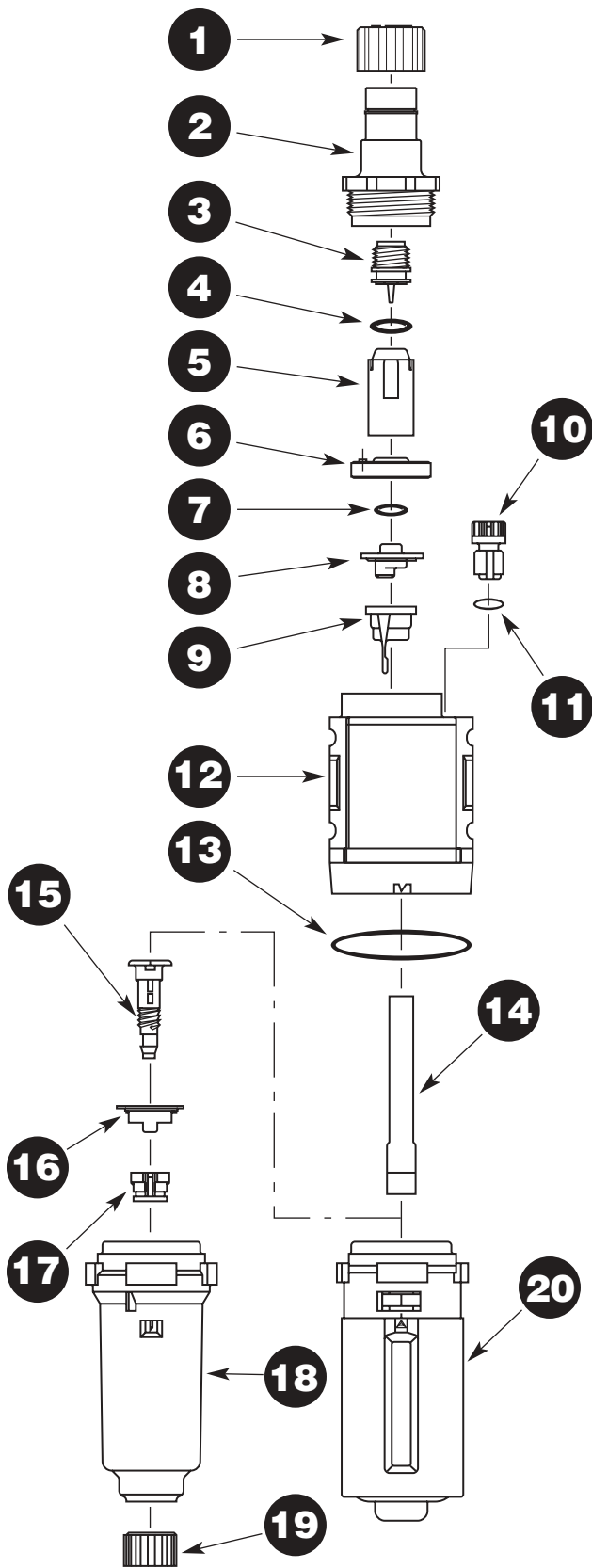

• **Lubricator Model L08 with Variations and Accessories**

• **Lubrificateurs modèle L08 avec variations et accessoires**

• **Lubricador Modelo L08 con Variaciones y Accesorios**

- | | |
|--|--|
| 1 ADJUSTMENT KNOB
BOUTON DE RÉGLAGE
BUTÓN DE AJUSTE | 11 O-RING
JOINT TORIQUE
JUNTA TORICA |
| 2 SIGHT DOME
DÔME DE REGARD
CUPULA VISUAL | 12 BODY
CORPS
CUERPO |
| 3 NEEDLE VALVE
VALVE EN FORME D'AIGUILLE
VÁLVULA OIGUJA | 13 BOWL O-RING
JOINT TORIQUE DE BOL
JUNTA TORICA DE LA TAZA |
| 4 O-RING
JOINT TORIQUE
JUNTA TORICA | 14 SIPHON TUBE ASSEMBLY
ENSEMBLE DE TUBE DE SIPHON
ENSAMBLE DEL TUBO DEL SIFON |
| 5 DRIP DOME
COMPTE-GOUTTES
CUPULA DE GOTEIO | 15 DRAIN STEM
TIGE DE DISPOSITIF DE VIDANGE
VASTAGO DE DRENAJE |
| 6 SEAL PLATE
PLAQUE DE SCELLAGE
PLACA DE SELLO | 16 DRAIN SEAT
SIÈGE DE VIDANGE
ASIENTO DE DRENAJE |
| 7 O-RING
JOINT TORIQUE
JUNTA TORICA | 17 DRAIN INSERT
ÉLÉMENT DE VIDANGE
PIEZA DE INSERCIÓN DE DRENAJE |
| 8 BYPASS PLATE
PLAQUE DE DÉRVATION
PLACA DE DESVIO | 18 METAL BOWL
BOL EN MÉTAL
TAZA DE METAL |
| 9 BYPASS
DÉRVATION
DISPOSITIVO DE DESVIO | 19 DRAIN KNOB
BOUCHON DE VIDANGE
PERILLA DE DRENAJE |
| 10 FILL PLUG
BOUCHON DE REMPLISSAGE
TAPON | 20 PLASTIC BOWL/BOWL GUARD
ASSEMBLY
ENSEMBLE DE BOL EN PLASTIQUE/
PROTÈGE-BOL
TAZA DE PLASTICO/ENSAMBLE DEL
PROTECTOR DE LA TAZA |